

Tuchtausch im Vario Volant

Portofino

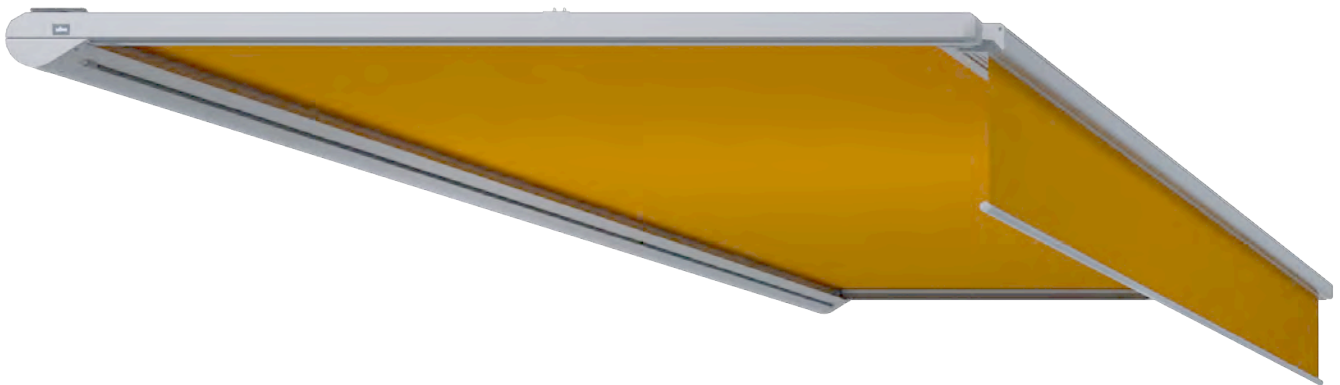

Rolladen O. & M. Schröder OHG
Friederikastraße 12
44789 Bochum
Deutschland
Telefon: +49 (0)234 301077
Telefax: +49(0)234 331682
E-Mail: info@rolladen-schroeder.de
Internet: www.rolladen-schroeder.de



Wichtige Sicherheitsanweisung!



Für die Sicherheit von Personen ist es wichtig, diese Anleitung vor der Montage zu lesen und zu befolgen. Die Nichtbeachtung entbindet den Hersteller von seiner Haftungspflicht. Die Anleitung ist aufzubewahren und muss bei einem eventuellen Verkauf der Anlage an den neuen Besitzer weitergereicht werden.

Inhalt

1. Instandsetzungsarbeiten	2
1.1. Tuchwechsel im Vario Volant	2
1.1.1. Demontieren des Vario Volants	2
1.1.2. Tauschen des Tuches	4
1.1.3. Montage des Vario Volants	5

Instandsetzung

1. Instandsetzungsarbeiten



Achtung! Instandsetzungsarbeiten dürfen nur von einem Fachbetrieb durchgeführt werden. Es dürfen nur Ersatzteile der Lewens Sonnenschutz GmbH eingesetzt werden.



Es empfiehlt sich die Arbeitsschritte mit **mindestens 2 Personen** durchzuführen.



Achtung! Hierzu muss die Markise demontiert werden. Der Wechsel muss durch einen Fachbetrieb erfolgen oder die Markise zum Hersteller geschickt werden.

1.1. Tuchwechsel im Vario Volant

1.1.1. Demontieren des Vario Volants

Abb. 1.

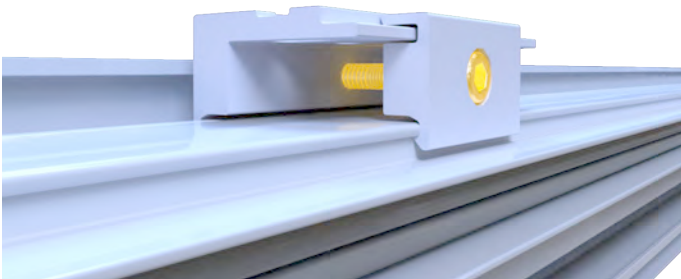

Lösen Sie die Schienenhalter.

Abb. 2.

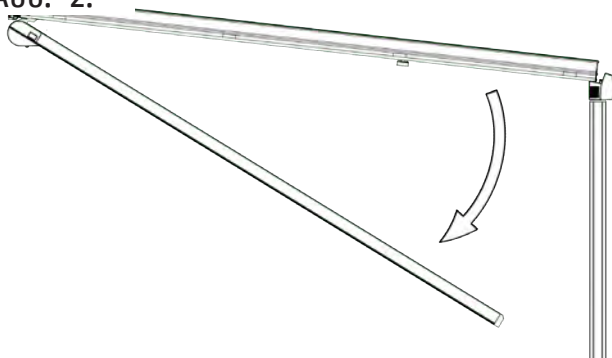

Senken Sie die Anlage vorsichtig ab.

Abb. 3.



Abb. 4.



Abb. 5.

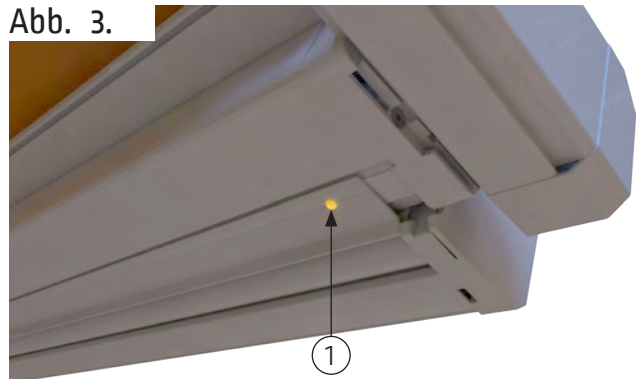

Abb. 6.

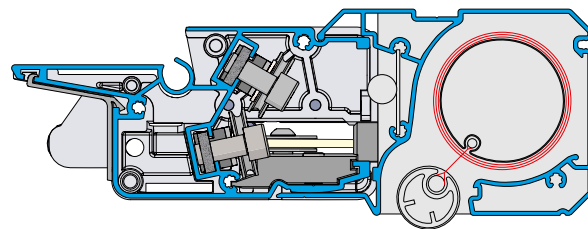

Lösen Sie unterhalb des Vario Volants die Schraube [1] und nehmen Sie ihn mit einer Drehbewegung nach oben ab.

Abb. 7.

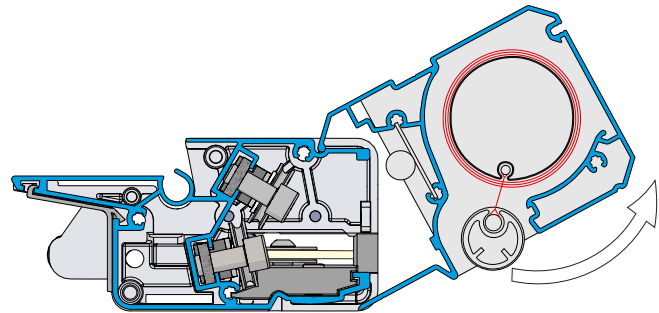
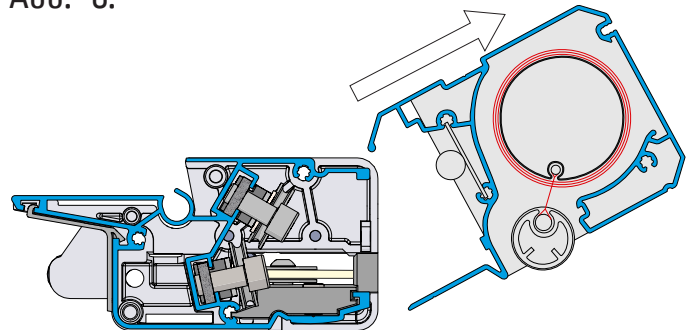
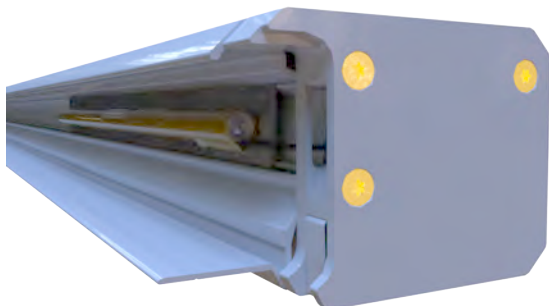

Lösen Sie das Abdeckblech.

Abb. 8.

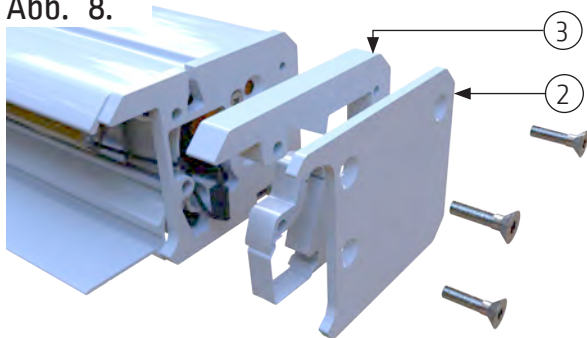

Demontieren Sie das Abdeckblech [2] und das Steckerblech [3].

Abb. 9.

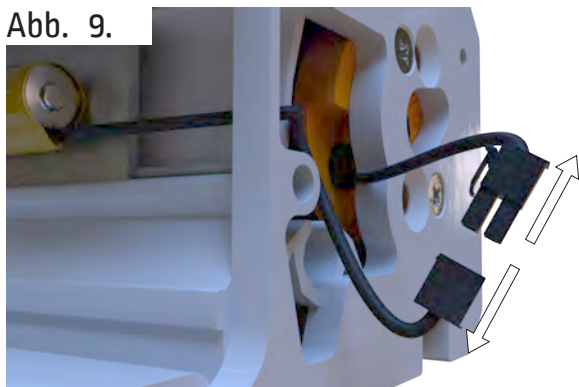

Trennen Sie die Stromzufuhr des Motors.

Abb. 10.

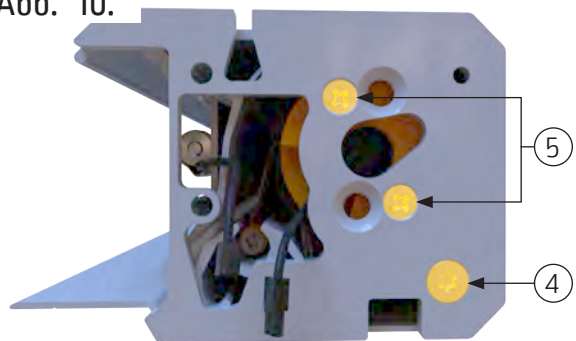

Lösen Sie die Schraube des Seitenblechs [4] und die Schrauben für die Motorbefestigung [5].

Abb. 11.

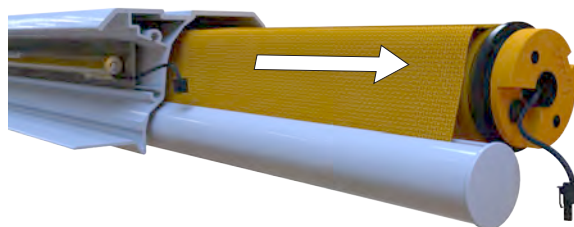

Entfernen Sie den Motor und Tuchwelle seitlich aus dem Ausfallprofil.

Abb. 12.

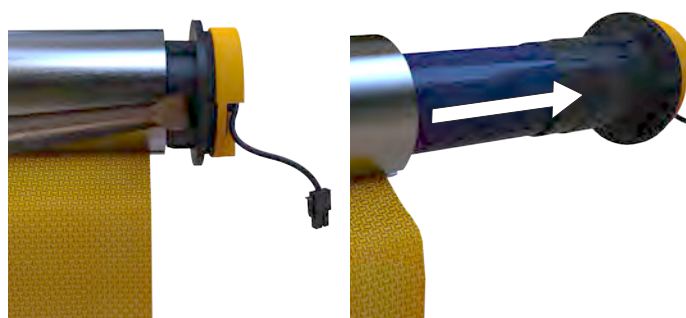

Nehmen Sie den Motor aus der Tuchwelle.

Bei Bedarf nehmen Sie einen Schraubendreher zur Hilfe.

1.1.2. Tauschen des Tuches

Abb. 13.

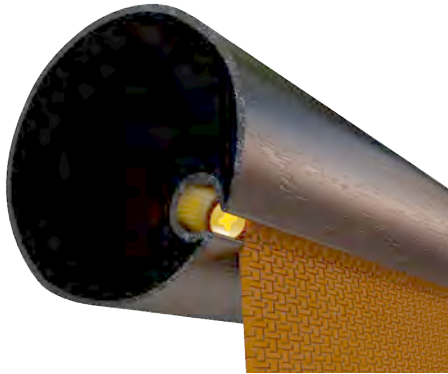

Lösen Sie den Kederdübel auf beiden Seiten der Tuchwelle.

Abb. 14.

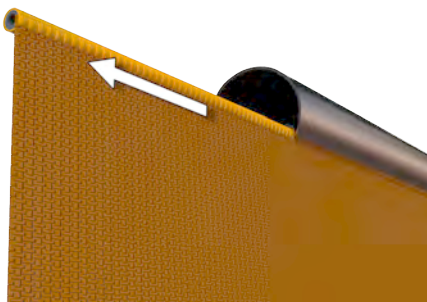

Ziehen Sie das Tuch seitlich aus der Tuchwelle heraus.

Abb. 15.

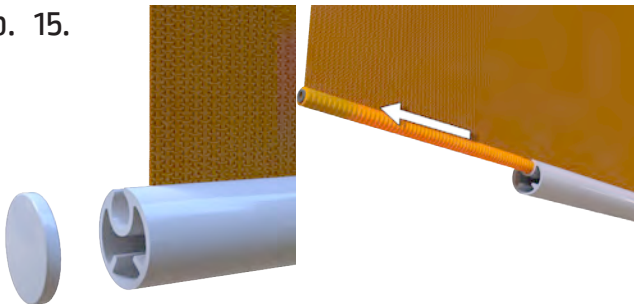

Entfernen Sie die Kappe des Beschwerungsprofils und ziehen Sie das Tuch seitlich aus dem Beschwerungsprofil heraus.



Achten Sie beim Einziehen des neuen Tuches darauf die Nähte nicht zu beschädigen!

Abb. 16.

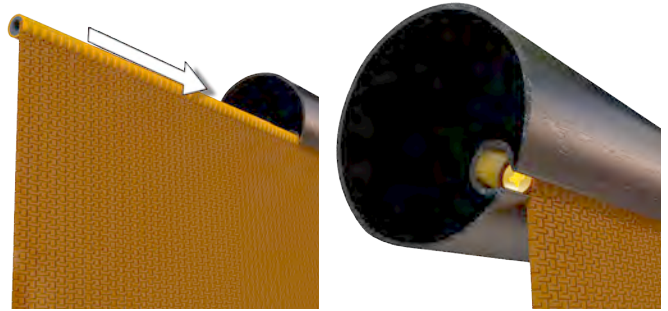

Setzen Sie das neue Tuch in die Kedergasse der Tuchwelle ein und schrauben Sie die Kederdübel wieder fest.

Abb. 17.

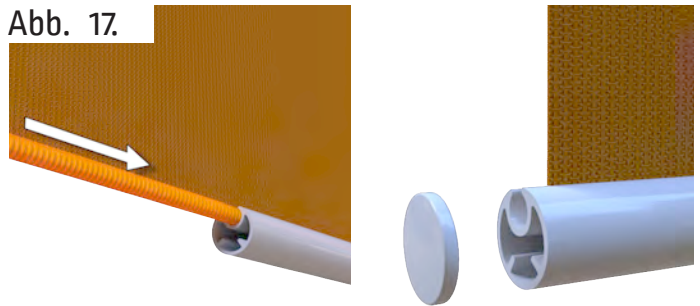

Schieben Sie das Beschwerungsprofil seitlich auf das neue Tuch und montieren Sie die Abdeckkappe.

1.1.3. Montage des Vario Volants

Abb. 18.

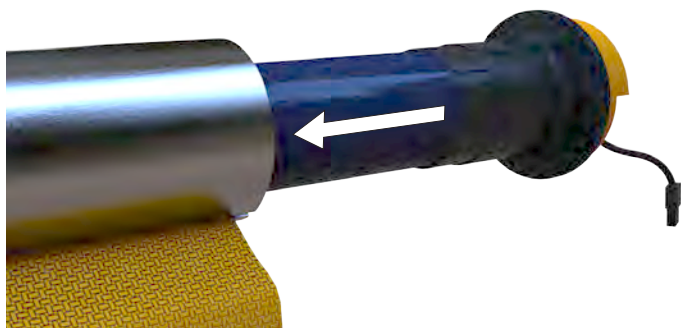

Schieben Sie den Motor vollständig in die Tuchwelle.

Abb. 19.

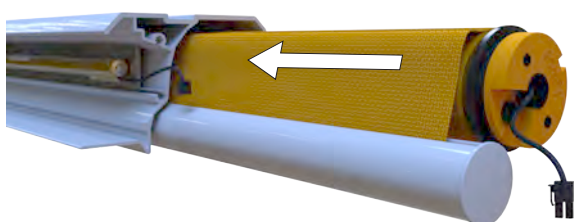

Schieben Sie die Tuchwelle mit dem Motor seitlich in das Ausfallprofil.

Abb. 20.

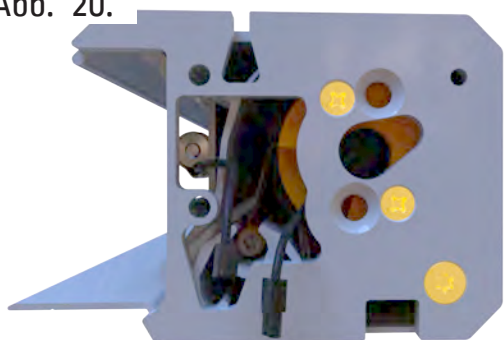

Befestigen Sie das Seitenblech.

Abb. 21.

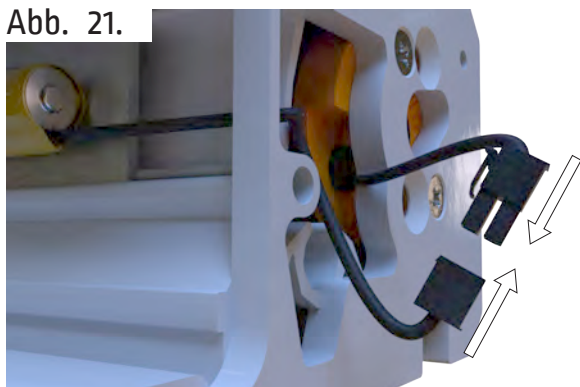

Stellen Sie die Stromzufuhr des Motors wieder her.

Abb. 22.

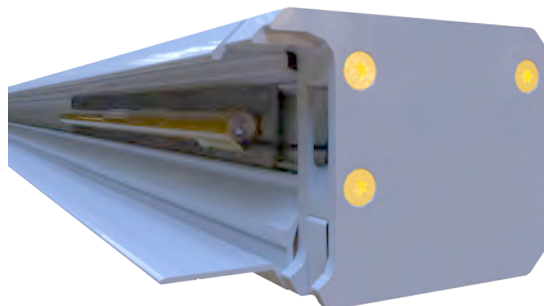

Montieren Sie das Steckerblech und das Abdeckblech.

Abb. 23.



Abb. 24.



Abb. 25.

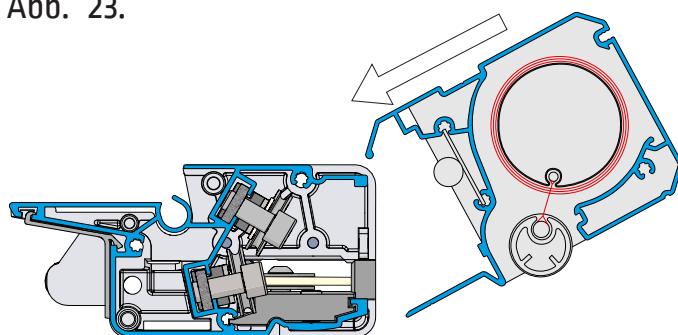

Haken Sie den Vario Volant ein

Abb. 26.

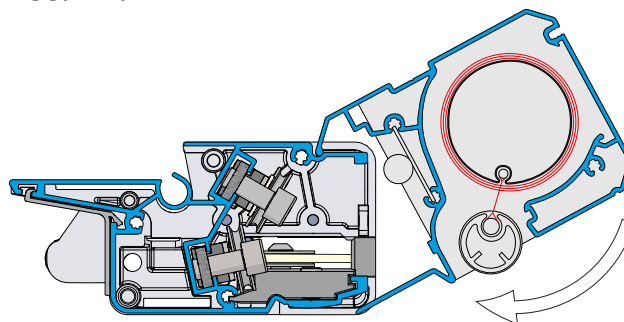
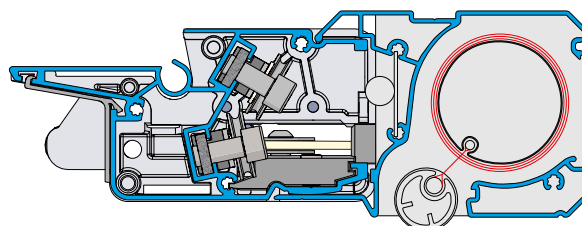
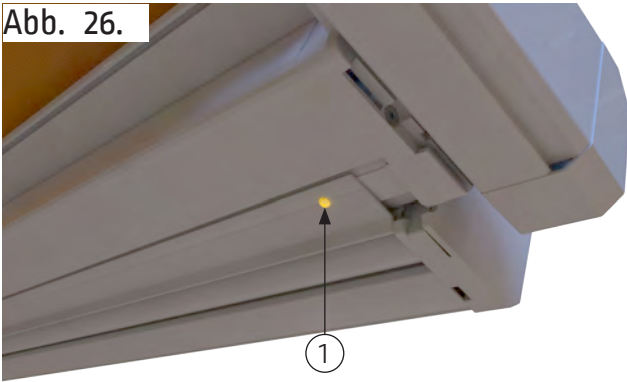

Sichern ihn unterhalb des Vario Volants mit der Schraube [1].